



Product code / Produktcode / Termékkód / Cod produs /  
Šifra proizvoda / Kód produkta:

**28011**

|                             |    |
|-----------------------------|----|
| <b>USER MANUAL</b>          | EN |
| <b>BEDIENUNGSANLEITUNG</b>  | DE |
| <b>HASZNÁLATI UTASÍTÁS</b>  | HU |
| <b>MANUAL DE UTILIZARE</b>  | RO |
| <b>UPUTSTVO ZA UPOTREBU</b> | RS |
| <b>UŽIVATEĽSKÁ PRÍRUČKA</b> | SK |

# SOLDERING STATION WITH DIGITAL THERMOMETER DISPLAY

The FAHRENHEIT soldering station consists of the following accessories:

- Fahrenheit station (transformator)
- 24V soldering iron, 48W, ceramic heater
- Iron holder + fixative screw
- Sponge holder
- User manual

## WARNING!

Only use the device with a grounded power connector!

The temperature of the soldering iron is app. 150-450°C. Improper use may lead to burning injury or fire. Please follow the tips below to avoid injury:

- Do not touch the soldering iron's tip!
- Do not use the device near flammable materials.
- Warn the people working around you that the device reaches high temperatures when used.
- If you take a break or finished working, turn off the device.
- Before replacing any parts (e.g. iron tip) turn off the device and let it cool down to room temperature.
- Protect the station from mechanical damage.

To avoid damage to the device and ensure a safe working environment for yourself, make sure to follow the tips below:

- Do not use the device for anything else than soldering
- Do not hit the soldering iron to the bench to shake the remaining soldering material.
- Do not modify the device!
- Only use genuine FAHRENHEIT spare parts!
- Do not use the device in wet environment!
- The soldering process emits smoke, so make sure that the working environment has proper ventilation!
- Do not do anything that could cause bodily or physical damage while using the device!
- For soldering use quality KENT CROWN materials!

## THE SOLDERING STATION

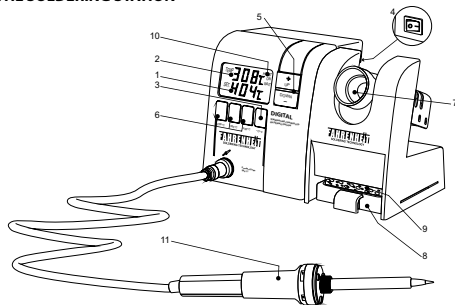

1. Preset temperature display: between 150°C-450°C-ig displays the temperature preset with the temperature set button.
2. Actual temperature display: Shows the actual temperature of the iron tip.
3. °C/°F switch button: The digital display shows the tip's temperature in °C or °F.
4. Power switch
5. Temperature set button +/-: For setting the temperature of the iron tip (app. 150-450°C)
6. Exact temperature set buttons: You can specify an exact temperature with the buttons. (200/300/400 °C)
7. Iron holder
8. Pull-out sponge holder
9. Sponge
10. Heating indicator: While heating up the words HEAT ON WAIT are displayed, when cooling down the word WAIT is displayed on the screen, if the temperature value is close to the set value (but lower), the HEAT ON indicator will appear on the display. The iron is available for usage.
11. Iron

# ASSEMBLING AND SETTING UP THE SOLDERING STATION

## Iron holder

### Warning!

The sponge is pressed, it expands when it is exposed to water. Before using the device, wet the sponge, twist it to remove the unnecessary water, and place it into the sponge holder. Using a dry sponge may damage the iron tip and the sponge itself.

## Connection

### Warning!

Make sure that the device is turned off when connecting the iron tip. Not doing so may result in damage to the device. Only take it off the main unit once the power has been turned off.

- Place the tip into the tip holder
- Connect it to the main unit.
- Make sure that the wall connector is grounded.
- Connect the power cable to the grounded wall connector.

## Usage

Turn the device on (4). Set the desired temperature with the temperature set knob (5/6) and after a short while the device is ready for use. Replace the soldering tip into the holder when not in use.

# USING AND MAINTAINING THE IRON TIP

## The tip's temperature

High soldering temperatures may damage the tip. Use always with the lowest available temperature that provides quality results. Better quality soldering materials provide better quality results even at lower temperatures. This protects the soldered materials from high temperature damage as well. Advice: use the distributed Kent Crown type soldering materials.

## Cleaning

Clean the tip regularly with the sponge, as the oxides and carbides created when soldering may cause contamination which may reduce the heat conduction of the tip or cause damage to it. It is recommended to clean all oxides from the tip once every week. This helps to ensure damage prevention and temperature reduction on the end of the tip. Never leave the tip under high temperatures for a long time as it will be covered with oxides and reduces the lifetime of the tip.

## After use

Wipe the tip with the wet sponge and cover it with a conductive material. This helps to prevent oxidation.

# CHECKING AND CLEANING THE TIP

Set the temperature to appr. 250°C. When the temperature stabilizes, clean the tip with a wet sponge and check its state. If it is deformed or heavily corroded, replace it to a genuine FAHRENHEIT tip. Never rub the oxides off the tip with abrasives.

# SPECIFICATIONS

|                            |              |
|----------------------------|--------------|
| <b>Main voltage</b>        | 230V, 50Hz   |
| <b>Soldering tip</b>       | 24V, 50Hz    |
| <b>Temperature display</b> | 2 x 3½ LCD   |
| <b>Display accuracy</b>    | 5%           |
| <b>Fuse</b>                | 50x20mm/250V |
| <b>Temperature setting</b> | 150 - 450°C  |
| <b>Weight</b>              | kb. 1800 g   |

# LÖTSTATION MIT DIGITALANZEIGE FÜR TEMPERATUR

Die FAHRENHEIT Lötgarnitur besteht aus den folgenden Teilen:

- Fahrenheit Station (Transformator)
- LötKolben 24V, 48W, mit Heizeinlage aus Keramik
- LötKolbenhalter +Feststellschraube
- Schwammhalter
- Bedienungsanleitung

## Warnungen:

Das Gerät darf nur mit Schutzkontaktsteckdose verwendet werden.

Die Temperatur des LötKolbens ist ca. 150-450°C. Unrichtige Benutzung kann Brände verursachen. Beachten Sie bitte deswegen die nächsten Vorschläge ein:

- Berühren Sie bitte die Spitze des LötKolbens nicht!
- Benutzen Sie das Gerät in der Nähe von entzündbaren Stoffen nicht.
- Machen Sie die in der Nähe Arbeitenden aufmerksam, daß das Gerät während der Benutzung eine hohe Temperatur erreicht.
- Schalten Sie das Gerät aus, indem Sie eine Arbeitsruhe halten, oder mit der Arbeit beendet haben.
- Vor dem Austausch von Bestandteilen (zBs.:LötKolbenspitze) schalten Sie das Gerät aus, und lassen Sie der LötKolben die Raumtemperatur erreichen.
- Schützen Sie die Lötstation vor mechanische Beschädigungen.

Um die eventuellen Schäden des Geräts zu vermeiden und eine sichere Arbeitsumgebung sich zu sichern ,überzeugen Sie sich, ob Sie die folgenden Punkte leisten:

- Benutzen Sie das Gerät ausschließlich zur Lötung.
- Schlagen Sie den LötKolben zu der Werkbank nicht hin, um das übriggebliebene geschmolzene Lot zu entfernen.
- Stalten Sie das Gerät nicht um!
- Wenden Sie ausschließlich FAHRENHEIT Ersatzteile an.
- Benutzen Sie das Gerät in nasser Umgebung.
- Der Lötungsprozess geht mit Rauch einher, darum überzeugen Sie sich ,ob die richtige Belüftung des Arbeitsraums hat.
- Bei der Benutzung des Geräts machen Sie nichts, was Körperverletzungen oder Sachschäden hervorrufen kann! Zum Löten nutzen Sie die KENT CROWN Stoffe von ausgezeichneter Qualität!

## Die Lötstation

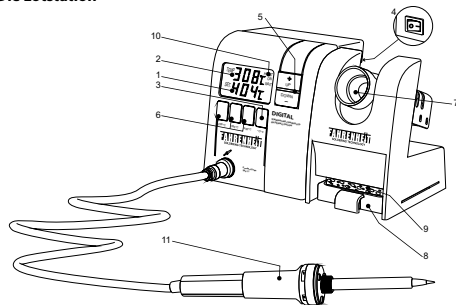

1. Eingestellte Temperaturanzeige: zwischen 150°C-450°C zeigt die mit der Temperaturregler Taste eingestellten Temperatur
2. Aktuelle Temperatur Anzeige: zeigt die aktuelle Temperatur der LötKolbenspitze.
3. °C/°F Wechseltaste: An der Digitalanzeige kann die Temperatur des LötKolbens in °C oder °F angezeigt werden.
4. Netzschalter
5. Temperaturregler Taste +/-: Die Temperatur der LötKolbenspitze kann eingestellt werden. (ca.: 150-450°C)
6. Einstelltasten für den ständigen Temperaturwert: Mit den Tasten kann die ständige Temperatur eingestellt werden. (200/300/400 °C)
7. LötKolbenhalter
8. Ausziehbarer Schwammhalter
9. Schwamm
10. Heizanzeigen: Bei Aufheizung erscheint die HEAT ON WAIT Aufschrift an der Anzeige bei Abkühlung die WAIT Aufschrift ,indem der Temperaturwert beinahe gleich, aber niedriger als der eingestellte Wert ist, erscheint die HEAT ON Aufschrift an der Anzeige. Dabei kann mit dem LötKolben gearbeitet werden.
11. LötKolben

# INBETRIEBSSETZUNG

## LötKolbenhalter

### Vorsicht!

Der Schwamm ist komprimiert, falls er an Feuchte grenzt, schwellt er an. Vor der Inbetriebsetzung brausen Sie den Schwamm an, und drehen Sie ihn aus. Setzen Sie ihn dann in den Schwammhalter ein. Indem Sie trockenen Schwamm anwenden, kann es die LötKolbenspitze und den Schwamm zugleich beschädigen.

## Anschluss

### Vorsicht!

Überzeugen Sie sich, ob das Gerät bei dem Anschluss des LötKolbens ausgeschaltet ist. Die Nichtbeachtung der Ausschaltung kann Schäden verursachen. Stecken Sie das Gerät vom Transformator erst dann ab, falls es schon spannungslos ist.

- Setzen Sie den LötKolben in den Halter ein.
- Schließen Sie das Gerät dem Transformator an.
- Überzeugen Sie sich, ob die Steckdose geerdet ist.
- Schließen Sie den Stecker der geerdeten Steckdose an.

## Anwendung

Schalten Sie das Gerät ein (4). Mit dem Temperaturregler stellen Sie (5/6) die gewünschte Temperatur und in kürzer Zeit steht das Gerät für die Lötung fertig. Indem Sie den LötKolben nicht benutzen, setzen Sie ihn in den Halter zurück.

# BENUTZUNG UND ZURECHTHALTUNG DES LÖTKOLBENS

Temperatur des LötKolbens:

Die hohe Löttemperatur kann die LötKolbenspitze beschädigen. Verwenden Sie sie immer bei möglichst niedriger Temperatur, die zu der Lötung von guter Qualität genügend ist. Die Lote von guter Qualität können auch bei niedriger Temperatur mit gutem Ergebnis benutzt werden. Das schützt die zu lötenen Gegenstände vor Wärmebeschädigungen. Vorschlag: Verwenden Sie die durch unsere Firma vertriebenen Kent Crown Lote!

## Reinigung

Reinigen Sie die LötKolbenspitze regelmäßig mit Schwamm, da die

durch die Lötung entstehenden Oxide und Karbide Verschmutzungen verursachen können. Diese Verschmutzungen können zu Schäden führen oder sie können die Wärmeleitfähigkeit der LötKolbenspitze vermindern. Es ist empfehlenswert, von der LötKolbenspitze alle Oxide mindestens einmal pro Woche zu entfernen. Es hilft vorbeugen, die Schäden und den Temperaturrückgang der LötKolbenspitze. Lassen Sie den LötKolben nie lange Zeit in hoher Temperatur, weil der Metallteil der LötKolbenspitze mit Oxiden überzogen wird, und vermindert es große die Lebensdauer der LötKolbenspitze.

## Nach dem Gebrauch

Wischen Sie mit einem feuchtem Tuch die Lötspitze ab, schmieren Sie es an, um Oxidation zu verhindern.

# KONTROLL UND REINIGUNG DER LÖTKOLBENS PITZE

Stellen Sie die Temperatur ca. auf 250°C ein. Wenn die Temperatur sich stabilisiert, reinigen Sie die Spitze mit einem naßen Schwamm, und kontrollieren deren Zustand. Falls die LötKolbenspitze deformiert ist, oder in großer Schicht korrodiert ist, tauschen Sie sie auf eine originelle FAHRENHEIT Spitze aus. Reiben Sie die Oxide von der Spitze mit Schmirgelpapier nicht ab.

# SPEZIFIKATIONEN

|                              |              |
|------------------------------|--------------|
| <b>Netzspannung</b>          | 230V, 50Hz   |
| <b>LötKolben</b>             | 24V, 50Hz    |
| <b>Temperaturanzeige</b>     | 2 x 3½ LCD   |
| <b>Präzision der Anzeige</b> | 5%           |
| <b>Sicherung</b>             | 50x20mm/250V |
| <b>Temperaturregelung</b>    | 150 - 450°C  |
| <b>Gewicht</b>               | ca. 1800 g   |

# FORRASZTÓ ÁLLOMÁS DIGITÁLIS HŐMÉRSÉKLET KIJELEZŐVEL

A FAHRENHEIT forrasztószett az alábbi tartozékokból áll:

- Fahrenheit állomás (transzformátor)
- Forrasztópáka 24V, 48W, kerámia fűtőbetétes
- Pákatartó + rögzítő csavar
- Szivacstartó
- Használati útmutató

## FIGYELMEZTETÉSEK!

A készüléket csak földelt dugaszoló aljzattal használhatja!

A forrasztópáka hőmérséklete kb.: 150-450°C. Helytelen használat égést vagy tüzet okozhat.

Ennek elkerülése érdekében tartsa be a következő tanácsokat:

- Ne érjen a forrasztópákacsúchoz!
- Ne használja a terméket gyúlékony anyagok mellett.
- Figyelmeztesse a maga körül dolgozókat, hogy a készülék használat közben magas hőfokot ér el.
- Amikor munkaszünetet tart vagy végzett a munkával, kapcsolja ki a készüléket.
- Mielőtt alkatrészeket cserélne ki benne (pl.pákahegy), kapcsolja ki és hagyja, hogy elérje a páka a szobahőmérsékletet.
- A forrasztóállomást védje a mechanikus sérülésektől.

Hogy elkerülje a készüléket érhető károkat és hogy egy biztonságos munkakörnyezetet biztosítson magának, győződjön meg arról, hogy eleget tesz e következő pontoknak:

- Ne használja a terméket másra, mint forrasztásra.
- Ne üsse a forrasztópákát a munkapadhoz, hogy lerázza a rajta maradt olvadt forrasztóanyagot.
- Ne módosítsa a terméket!
- Kizárólag eredeti FAHRENHEIT alkatrészeket használjon!
- Nedves környezetben ne használja a készüléket!
- A forrasztási folyamat füsttel jár, így győződjön meg arról, hogy a munka helyszínének jó-e a szellőzése!
- Mialatt a terméket használja, ne csináljon semmit ami testi, vagy fizikális kárt okozhat!
- Forrasztáshoz használja a kiváló minőségű KENT CROWN anyagokat!

## A FORRASZTÓÁLLOMÁS

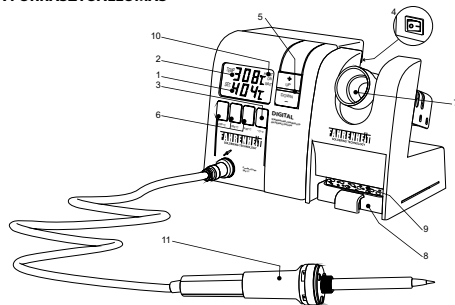

1. Beállított hőmérséklet kijelző: 150°C-450°C-ig digitálisan mutatja a hőmérséklet szabályzó gombbal beállított hőmérsékletet.
2. Pillanatnyi hőmérséklet kijelző: A forrasztópákacsúcshoz aktuális hőmérsékletét mutatja.
3. °C/°F váltógomb: A digitális kijelzőn megjeleníthető a páka hőmérséklete °C vagy °F-ban.
4. Hálózati kapcsoló
5. Hőmérséklet szabályzó gomb +/-: A pákahegy hőmérséklete beállítható (kb.: 150-450°C)
6. Fix fűtési hőmérsékleti érték beállító gombok: A gombok segítségével fix hőmérsékletet állíthat be. (200/300/400 °C)
7. Pákatartó
8. Kihúzható szivacstartó
9. Szivacs
10. Fűtésjelzés: Felfűtés esetén a HEAT ON WAIT felirat, visszahűléskor a WAIT felirat jelenik meg a kijelzőn, amennyiben a hőmérsékleti érték közel azonos de alacsonyabb mint a beállított, HEAT ON felirat jelenik meg a kijelzőn. Ilyenkor a pákával már lehet dolgozni.
11. Páka

# ÜZEMBE HELYEZÉS

## Pákatartó

*Vigyázat!*

A szivacs össze van sajtolva, ha nedvesség éri felduzzad. Mielőtt használatba venné a terméket, vizezze be a szivacsot és csavarja ki. Helyezze aztán a szivacs-tartóba. Ha száraz szivacsot használ, kárt okozhat a forrasztópáka hegyén és a szivacsban is.

## Csatlakozás

*Vigyázat!*

Győződjön meg róla, hogy a készülék ki van kapcsolva a forrasztópáka csatlakoztatásakor. Ennek elmulasztása kárt okozhat! Csak akkor vegye le a trafóról, ha az feszültségmentesítve van.

- Tegye be a pákát a pákatartóba.
- Csatlakoztassa a trafóba.
- Győződjön meg róla, hogy a földelve van-e a hálózati dugaszoló aljzat.
- Csatlakoztassa a hálózati csatlakozót a földelt dugaszoló aljzatba.

## Használat

Kapcsolja be a készüléket (4). A hőfok szabályzóval (5/6) állítsa be a kívánt hőfokot és rövid időn belül a készülék készen áll a forrasztásra. A forrasztópákát helyezzük vissza a tartóba amikor nem használjuk.

# A PÁKAHEGY HASZNÁLATA ÉS

## RENDBEN TARTÁSA

### A pákahegy hőmérséklete:

Magas forrasztási hőmérséklet károsíthatja a pákahegyet. Használja mindig a lehető legalacsonyabb hőmérsékleten, ami a minőségi forrasztáshoz elegendő. A jobb minőségű forrasztóanyagok jellegzetessége, hogy alacsony hőmérsékleten is megfelelő eredménnyel használhatók. Ez úgyszintén megvédi a forrasztandó tárgyakat a hő okozta károktól. Javaslat: használja az általunk forgalmazott Kent Crown forrasztóanyagokat!

## Tisztítás

Rendszeresen tisztítsa szivaccsal a pákahegyet, mivel a forrasztás által létrejött oxidok és a karbidok szennyeződést okoznak. Ezek a szennyeződések pedig meghibásodáshoz vezethetnek vagy lecsökkenthetik a pákahegy hővezető képességét. A pákahegyről célszerű legalább egy héten egyszer letakarítani minden oxidot. Ez segít megelőzni a meghibásodást és a pákahegy hőmérsékletének csökkenését. Soha ne hagyja a forrasztópákát magas hőmérsékleten hosszú időre, mert a pákahegy fémrészét oxidok lepik el és ez nagymértékben csökkenti a pákahegy élettartamát.

## Használat után

Törölje szárazra a pákahegyet nedves szivaccsal és kenje be forrasztást elősegítő adalékkal. Ez segíti megelőzni az oxidációt.

# A PÁKAHEGY ELLENŐRZÉSE ÉS TISZTÍTÁSA

Állítsa be a hőmérsékletet kb. 250°C-ra. Mikor a hőmérséklet stabilizálódik, nedves szivaccsal tisztítsa meg a pákahegyet és ellenőrizze annak állapotát. Ha a pákahegy el van deformálódva, vagy nagy rétegben szét van marva, cserélje ki eredeti FAHRENHEIT hegyre. Soha ne dörzsölje le a pákahegyről az oxidokat csiszolóanyaggal.

# SPECIFIKÁCIÓK

|                             |              |
|-----------------------------|--------------|
| <b>Hálózati feszültség</b>  | 230V, 50Hz   |
| <b>Forrasztópáka</b>        | 24V, 50Hz    |
| <b>Hőmérséklet kijelzés</b> | 2 x 3½ LCD   |
| <b>Kijelzés precizitás</b>  | 5%           |
| <b>Biztosíték</b>           | 50x20mm/250V |
| <b>Hőfokszabályzás</b>      | 150 - 450°C  |
| <b>Súly</b>                 | kb. 1800 g   |

# STATIE DE LIPIT CU AFIŞAJ DIGITAL AL TEMPERATURII

Setul FAHRENHEIT conține următoarele accesorii:

- Stație FAHRENHEIT (transformator)
- Ciocan de lipit 24V, 48W, rezistență pe ceramică.
- Suport ciocan + șurub de fixare.
- Suport burete de curățire.
- Manual cu instrucțiuni

## AVERTIZĂRI!

*Aparatul sa fie folosit numai in priza cu împământare!*

*Temperatura ciocanului este aproximativ 150-450°C. Utilizarea incorectă poate cauza arsuri sau foc. Pentru a evita aceste pericole vă rugăm să respectați următoarele sfaturi:*

- Nu atingeți vârful ciocanului!
- Nu utilizați aparatul lângă substanțe inflamabile.
- Avertizați persoanele lângă dumneavoastră când utilizați aparatul la temperatură înaltă.
- Opriti aparatul când țineți pauză sau ați terminat de lucru.
- Înainte să schimbați ceva piesă de schimb, lăsați vârful ciocanului să atingă temperatura camerei.
- Feriți aparatul de leziune mecanică.

*Pentru a evita defectarea aparatului și pentru a asigura un spațiu de lucru ușor și sigur, asigurați-vă că ați respectat următoarele cerințe:*

- Nu utilizați aparatul pentru altceva decât lipire!
- Nu loviți ciocanul de masa de lucru ca să dați jos materialul de lipit topit!
- Nu modificați aparatul!
- Utilizați exclusiv piese originale de schimb!
- Nu utilizați aparatul în mediu umed.
- Procesul de lipire implică eliberare de fum, așa că asigurați-vă, că spațiul de lucru este bine ventilat.
- Cât timp utilizați aparatul, nu faceți nimic ce poate cauza vătămare corporală sau fizică.
- Pentru lipire utilizați materialele de lipire de calitate superior Kent Crown.

## STAȚIA DE LIPIRE

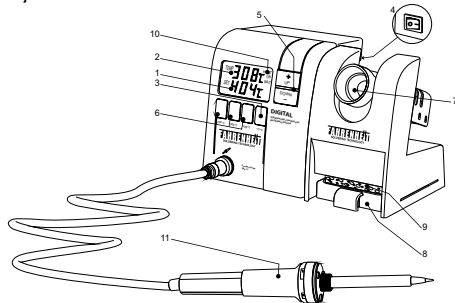

1. Afișarea temperaturii setate: de la 150°C până la 450°C afișează temperatura setată de butonul de setare.
2. Afișarea temperaturii momentane: arată temperatura actuală de la vârful ciocanului.
3. Butonul °C/°F: schimbă modul de afișare a temperaturii ciocanului în °C sau °F.
4. Butonul de rețea
5. Buton de reglaj a temperaturii.
6. Butoane de setare temperaturii la valori fixe: cu ajutorul butoanelor se poate seta temperatura la valori fixe (200/300/400°C).
7. Suport pentru ciocan.
8. Suport pentru burete extractabil.
9. Burete
10. Afișaj de încălzire: HEAT ON WAIT în cazul încălzirii și WAIT apare pe ecran în cazul răcirii. Se poate lucra cu Ciocanul când HEAT ON apare pe ecran.
11. Ciocan de lipit.



# UTILIZARE

## Suport pentru ciocan

### ATENȚIE!

Buretele sunt presate, dacă este în contact cu apa se extinde. Udați buretele și stoarceți înainte să fie utilizat. După aia puneți buretele în suport. Dacă utilizați buretele uscat, puteți provoca daune în vârful ciocanului și în burete.

## Conexiunea

### ATENȚIE!

Asigurați-vă că aparatul este oprit când conectați ciocanul cu stația. Evitarea acestuia poate cauza defecte!

Deconectați doar atunci când nu este sub tensiune.

- Așezați ciocanul în suport.
- Conectați cu transformator
- Asigurați-vă că este conectat de o priză împământată
- Conectați cu priza împământată.

## Utilizare

Porniți aparatul (4). Reglați temperatura cu butonul de reglare a temperaturii (5/6) și în scurt timp aparatul este gata pentru lipire. Ciocanul sa fie pus în suport când nu este utilizat.

# UTILIZAREA ȘI ÎNTREȚINEREA VÂRFUL CIOCANULUI

## Temperatura vârfului

Temperaturile foarte înalte pot degrada vârful. Utilizați la temperatura cea mai mică posibilă, ce este necesar la lipire de calitate. Particularitatea materialelor de calitate este că se pot utiliza și la temperaturi joase cu rezultate optime.

Aceasta poate proteja obiectul utilizat la lipire de daune cauzate de temperaturi înalte. Sugestie: Utilizați materialele de lipire KENT CROWN comercializat de asociația noastră.

## Curățare

Curățați sistematic vârful cu buretele, pentru că oxizii și carbonații apărute în timpul lipirii cauzează impurități. Aceste impurități duc la defectarea sau scad termoconductibilitatea vârfului.

Este recomandat să fie curățat de oxizi săptămânal. Aceasta ajută la prevenirea defectării și scăderea temperaturii vârfului. Nu lăsați la temperatură ridicată pe timp îndelungat ciocanul, pentru că oxizi acoperă partea metalică a vârfului, aceasta reduce durata de viață a vârfului.

## După utilizare

Ștergeți uscat vârful cu buretele umed și ungeți cu soluție ce ajută la lipire. Aceasta ajută la prevenirea oxidării.

# CURĂȚAREA ȘI VERIFICAREA VÂRFULUI

Setați temperatura la cca. 250°C. Când temperatura sa stabilizat, curățați vârful ciocanului cu buretele umed și verificați starea acestuia. Schimbați vârful dacă vârful este deformat sau este corodat în mare parte cu un vârf FAHRENHEIT nou. Nu frecăți niciodată vârful cu materiale abrazive.

## Specificații

|                            |              |
|----------------------------|--------------|
| <b>Tensiune</b>            | 230V, 50Hz   |
| <b>Ciocan de lipit</b>     | 24V, 50Hz    |
| <b>Afișare temperatură</b> | 2 x 3½ LCD   |
| <b>Precizia afișării</b>   | 5%           |
| <b>Siguranță fuzibilă</b>  | 50x20mm/250V |
| <b>Reglare temperatură</b> | 150 – 450°C  |
| <b>Greutate cca</b>        | 1800 g       |

# LEMNA STANICA SA LCD DISLPEJOM

FAHRENHEIT set za lemljenje sastoji se iz seldećeg:

- Fahrenheit stanica (transformator)
- Ručica 24V, 48W, sa keramičkim grejačem
- Stalak za ručicu + šraf za fiksiranje
- Držač za sunder
- Uputstvo za upotrebu

## UPOZORENJA!

Uređaj priključivati isključivo na uzemljene strujne utičnice!

Temperatura ručice se kreće u opsegu otp.:150-450°C. nepravilna upotreba može dovesti do opekotina i požara. Radi izbegavanja navedenog pridržavajte se sledećim propisima:

- Ne dodirujte vrh ručice!
- Ne koristite uređaj pored zapaljivih materija.
- Obavestite kolege sa kojima saradujete, da uređaj dostiže visoke temperature kada je u funkciji.
- Ukoliko držite pauzu ili ste odradili posao, isključite uređaj.
- Pre zamene delova na uređaju (npr.vrh), isključite uređaj i sačekajte da vrh dostigne sobnu temperaturu.
- Lemnu stanicu čuvati od mogućih oštećenja.

Kako bi sačuvali uređaj od kvarova,odnosno obezbedili siguran rad sa istim, uverite se, da postupate po sledećim uputima:

- Ne koristite uređaj za druge namene , osim za lemljenje.
- Ne udarajte ručicu o radni sto, kako bi otrešli kalaj sa vrha lemilice.
- Ne modifikujte proizvod!
- Koristite isključivo FAHRENHEIT delove i prateću opremu!
- U vlažnim prostorijama i vlažnim uslovima ne koristite uređaj!
- proces lemljenja je praćen dimom, tako se uverite, da je radionica ili radni prostor dobro provetren!
- Za vreme korišćenja uređaja, ne činite ništa što bi moglo da izazove, opekotine na telu ili bilo kakva druga fizička oštećenja!
- Za lemljenje koristite KENT CROWN proizvode određenog kvaliteta!

## LEMNA STANICA

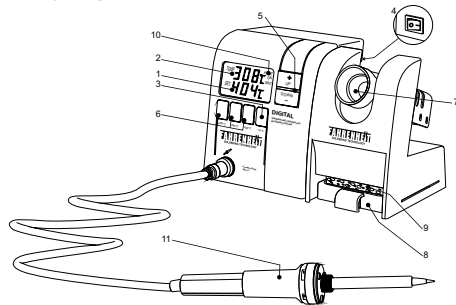

1. Ugrađen LCD displej za indicaciju temperature: od 150°C-450°C- prikazuje temperaturu podešenu tasterima.
2. Prikaz trenutne temperature: Pokazuje aktuelnu temperaturu vrha.
3. °C/°F dugme: Moguć prikaz temperature vrha u °C odnosno °F.
4. Strujni utikač
5. Dugmad za regulaciju temperature +/-: Temperatura vrha može se podesiti (otp.: 150-450°C)
6. Dugme za podešavanje fiksne temperature: Uz pomoć tastera možete podesiti fixnu temperaturu. (200/300/400 °C)
7. Stalak
8. Držač za sunder
9. Sunder
10. Prikaz zagrevanja: Za vreme zagrevanja vrha pojavljuje se natpis HEAT ON WAIT, a prilikom hlađenja na displeju se pojavljuje WAIT natpis. Ukoliko je temperaturna vrednost blizu zadate ali niža od postavljene, na displeju stoji HEAT ON natpis i u ovakvom slučaju sa ručicom se može raditi.
11. Ručica

# UPOTREBITE

## STALAK

### Pažnja!

Sunder je skupljen, u dodiru sa vodom se naduva. Pre upotrebe proizvoda, pokvasite sunder i izcedite isti. Zatim ga smestite na stalak. Ukoliko koristite suvi sunder, možete oštetiti sunder i vrh lemilice.

## POVEZIVANJE

### Pažnja!

Uverite se, da je stanica isključena prilikom spajanja ručice na stanicu. takav propust bi mogao da izazove kvar! Sa trafoa skidajte ručicu isključivo, kada stanica nije pod naponom.

- Stavite ručicu u stalak.
- priključite je na stanicu.
- Uverite se, da je zidna šuko utičnica uzemljena.
- Priključite uređaj na mrežu u zidnu uzemljenu šuko utičnicu.

## UPOTREBA

Uključite uređaj (4). Sa regulatorom temperature (5/6) podesite željenu temperaturu i nakon par minuta uređaj je spreman za lemljenje.

Ručicu vratimo nazad u stalak svakom prilikom kada je ne koristimo.

# UPOTREBA VRHA I ODRŽAVANJE

## Temperatura vrha

Visoke temperature za lemljenje oštećuju vrh. Koristite uređaj na najmanjoj mogućoj temperaturi, koja je dovoljna za kvalitetno lemljenje.

Značenje izraza kvalitetni sastojci za lemljenje znače, da i na niskim temperaturama jednako dobro pronalaze primenu kao i na visokim. Kvalitetne paste i kalaj za lemljenje štite komponente koje lemimo od kvarova uzrokovanih parom, dimom.

Predlog: Koristite kvalitetne Kent Crown proizvode za lemljenje koje možete pronaći kod nas!

## Čišćenje

Konstantno čistite vrh lemilice o sunder, jer za vreme lemljenja nastali oksidi i karbidi mogu izazvati oštećenje, ove prljavštine mogu da izazovu nepravilan rad, ili mogu smanjiti toplotni protok vrha lemilice. Obavezno je sa vrha lemilice nedeljno jednom odstraniti sve prljavštine. Čišćenje nam pomaže da sprečimo nastanak kvara i pravilan protok toplote kroz vrh lemilice. Nikada ne ostavite vrh lemilice na najvišljivoj temperaturi dugo vremena, jer se na metalnim delovima stvara oksidacija, a to vremenom utiče na životni vek samog vrha.

## Nakon upotrebe

Obrišite vrh vlažnim sunderom i vrh očistite kalefonijumom za lakše dalje lemljenje. To nam pomaže da sprečimo oksidaciju.

# PROVERA VRHA I ČIŠĆENJE

Podesite temperaturu na otp. 250°C. Kada se temperatura stabilizuje, vlažnim sunderom obrišite vrh lemilice i ispitajte stanje istog. Ukoliko je vrh lemilice deformisan, ili je u više slojeva oštećen, zamenite vrh originalnim FAHRENHEIT vrhom. Nikada ne sažuljavajte oksidaciju sa vrha lemilice grubim predmetom.

# SPECIFIKACIJE

|                               |              |
|-------------------------------|--------------|
| <b>Napajanje</b> 230V, 50Hz   | 230V, 50Hz   |
| <b>Ručica</b>                 | 24V, 50Hz    |
| <b>Prikaz toplote</b>         | 2 x 3½ LCD   |
| <b>Preciznost prikaza</b>     | 5%           |
| <b>Osigurač</b>               | 50x20mm/250V |
| <b>Regulacija temperature</b> | 150 - 450°C  |
| <b>Masa</b>                   | kb. 1800 g   |

# SPÁJKOVACIA STANICA S DIGITÁLNYM TEMPLOMEROM NA DISPLEJI

FAHRENHEIT sada obsahuje nasledujúce príslušenstvo:

- Fahrenheit stanica (transformátor)
- Spájkovacia páka 24V, 48W, keramický
- Držiak + šróby na uchytenie
- Držiak na špongiu
- Návod na použitie

## UPOZORNENIE!

Používať len s uzemnenou zásuvkou!

Teplota spájkovačky je cca. 150-450°C. Nesprávne použitie môže spôsobiť popálenie, alebo požiar. Dodržiavajte nasledujúce pokyny:

- Nedotýkajte sa hrotu spájkovačky
- Nepoužívajte v blízkosti horľavých materiálov
- Upozorníte pracujúcich na okolí že spájkovačka pri použití dosahuje vysoké teploty
- Pri výmene niektorej zo súčiastok treba prístroj vypnúť a nechať, aby dosiahol teplotu okolia
- Keď máte pracovnú zastávku, alebo robíte niečo iné, prístroj treba vypnúť
- Chráňte pred mechanickým poškodením

Abyste zabránili zbytočným škodám, a poškodeniam, riadte sa podľa nasledujúcich bodov:

- Nepoužívajte prístroj na iné účely ako na spájkovanie!
- Nebúchajte spájkovačku o stôl, keď chcete očistiť hrot od cínu!
- Používajte len FAHRENHEIT súčiastky!
- Nepoužívajte prístroj vo vlhkom prostredí
- Pri spájkovaní vzniká dym, práve preto sa uistite, že spájkujete v dobre vetranom priestranstve!
- Kým používate spájkovačku, nerobte nič, čo by vám mohlo spôsobiť poranenie, alebo hocikakú škodu.
- K spájkovaniu používajte len kvalitné KENT CROWN materiály.

## SPÁJKOVACIA STANICA

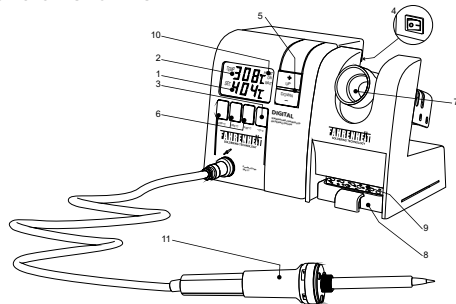

1. Displej nastavenej teploty: 150°C-450°C digitálne ukazuje nastavenú teplotu.
2. Displej momentálneho stavu teploty.
3. °C/°F prepínač: Na displeji môžeme meniť jednotku teploty, buď °C, alebo °F.
4. Sieťový spínač
5. Tlačidlo na nastavenie teploty +/-: nastaviť sa dá v rozmedzí od 150°C do 450°C.
6. Nastavenie fixnej teploty (200/300/400°C)
7. Držiak páky
8. Šuflíkový držiak špongie
9. Špongia
10. Označenie ohrevu: Pri zohrievaní svieti nápis HEAT ON WAIT, a pri vychladení iba nápis WAIT, pokiaľ sa nerozsvieti na displeji HEAT ON.
11. Ručica

# PREVÁDZKA

## DRŽIAK

### Upozornenie!

Ak sa dostane na handru vlhkosť, nasiakne vodu a zväčší sa. Pred použitím navlhčíte handru a vyžmýkajte vodu. Potom umiestnite špongiu do držiaku. Keď používate suchú špongiu, môžete spôsobiť škodu v hrote a v spájkovačke.

## PRIPOJENIE DO SIETE

### Upozornenie!

Presvedčte sa že prístroj je vypnutý pri zapojení do el. siete. Keď na toto neberiete ohľad, prístroj sa môže poškodiť. Odpojte z transformátora len vtedy ako už není pod el. prúdom.

- Zasuňte páku do držiaku.
- Pripojte ho k transformátoru.
- Presvedčte sa, či je uzemnený
- Pripojte zásuvku do uzemnenej zástrčky.

## POUŽITIE

Zapnite prístroj(4). S nastavovačom teploty (5/6) si nastavte požadovanú teplotu a za malú chvíľku je spájkovačka pripravená. Ak spájkovačku nepoužívame, treba ju dať naspäť do držiaku.

# ÚDRŽBA A POUŽITIE HROTU

## Teplota hrotu

Vysoká teplota spájkovania poškodzuje hrot. Používajte vždy na čo najnižšej teplote, ktorá stačí na kvalitný spoj. Kvalitné materiály su výhodné v tom, že aj na nižšej teplote dokážu vyvinúť kvalitný spoj. Odporúčame používaťcín Kent Crown.

## Čistenie

Pravidelne očistite zo špongiou hrot, lebo pri spájkovaní vzniká oxidácia, ktorá spôsobuje zlý kontaktznížujú teplotu páky. Z hrotu treba očistiť

znečistenie aspoň raz za týždeň, zabraňuje to klesaniu teplotu hrotu a predlžuje jeho životnosť. Nikdy nenechávajte spájkovačku aby sa prehriala, lebo pri vysokej teplote vznikajú oxidy a znižuje sa životnosť hrotu.

## Po použití

Pretrite hrot z mokrou špongiou, toto zabraňuje jeho oxidácii.

# ČISTENIE HROTU A KONTROLA

Nastavte teplotu na 250°C. Keď sa teplota stabilizuje, pretrite hrot z mokrou špongiou a skontrolujte jeho stav. Ak je hrot zdeformovaný, vymeňte ho za originálny hrot FAHRENHEIT. Nikdy neodstraňujte oxidáciu z hrotu s leštením.

# ŠPECIFIKÁCIE

|                             |              |
|-----------------------------|--------------|
| <b>Napájanie</b>            | 230V, 50Hz   |
| <b>Spájkovačka</b>          | 24V, 50Hz    |
| <b>Zobrazovanie teploty</b> | 2 x 3½ LCD   |
| <b>Tolerancia presnosti</b> | 5%           |
| <b>Poistka</b>              | 50x20mm/250V |
| <b>Nastavenie teploty</b>   | 150°C-450°C  |
| <b>Hmotosť</b>              | cca. 1800g   |

